

**DRIVE THE CHANGE**



**CORMIDI**

**C60**  
MINI TRACKED MACHINE



## MASSIMA EFFICIENZA



Innumerevoli test hanno fatto sì che la C60 è in assoluto la macchina più performante ed affidabile della sua categoria, ed il risultato finale è quello di una macchina durevole nel tempo con costi di manutenzione ridotti a zero.

## SOTTOCARRO



Il sottocarro ottimizzato in ogni minimo dettaglio per la C60 è frutto delle esperienze del Team Sviluppo della Cormidi, esperienza e competenza hanno portato alla realizzazione di un sottocarro senza eguali.

## SEMPLICEMENTE STUPEFACENTE



Il minidumper per eccellenza facile da usare robusto e incredibile nelle prestazioni.

**CORMIDI**

**CEO**  
MINI TRACKED MACHINE



DRIVE THE CHANGE

# PUNTI DI FORZA

## RULLI OSCILLANTI E GANCI



Rulli oscillanti prerogativa dei sottocarri Cormidi danno alla macchine una grande stabilità e trazione in tutte le condizioni oltre a garantire una vita lunga ai cingoli nelle più disparate condizioni.

## GANCIO TRAINO E CORAZZA



La macchina è dotata di 4 punti di sollevamento omologati per posizionare la macchina in ogni posto oltre a 2 punti per il traino.

## SUPPORTI DI SICUREZZA



La C60 è dotata di tutti i dispositivi di sicurezza approvati e certificati, rendendo di fatto una della macchine più sicure del mercato mondiale

## LEVE



Posto guida ergonomico lavorare tutto il giorno non è stato mai così riposante.

## FRENO DI STAZIONAMENTO



Dotata di un freno di parcheggio per renderla sicura anche in assenza di un operatore esperto, è anche dispositivo di emergenza.

## ACCELERATORE, CLacson E QUADRO



Presenza elettrica 12V per utilizzare eventuali fari o attrezzature elettriche.

## VANO MOTORE



Il vano motore è stato studiato in modo semplice e funzionale tutti i punti di accesso per la manutenzione sono facilmente raggiungibili.

## RADIATORE



Lavorare in continuo e giornate intere necessitano di una sistema di raffreddamento molto potente, la C60 è dotata di un radiatore con ventola e termostato per il raffreddamento di tutto il sistema idraulico.

## PEDANA RICHIUDIBILE



Pedana operatore omologata secondo le direttive comunitarie oltre ad essere dotata di tutti i dispositivi di sicurezza è anche richiudibile opzione che permette alla macchine di ridurre il suo ingombro totale.

# CORMIDI

# C60

MINI TRACKED MACHINE



DRIVE THE CHANGE

## IL RIFERIMENTO DI CATEGORIA



Costruita su misura, 5 modelli disponibili per oltre 20 versioni, ad ognuno la variante più adatta alle proprie esigenze.

## MACCHINA HEAVY DUTY



La sicurezza, le prestazioni e la facilità di guida della C60 non hanno paragoni. Con orgoglio possiamo affermare che il Team di Sviluppo Cormidi ha progettato una macchina agli apici per semplicità di guida, performance e durabilità.

## SICURA E FORTE



Consumi ridotti, durata dei cingoli straordinaria, lunga vita della macchina, grande potenza, sono solo alcune peculiarità di C60 ne detiene il possesso.

# CORMIDI



DRIVE THE CHANGE

# LE VERSIONI



RIA	RI	AC	HI	HIAC

# DIMENSIONI

	mm	in		mm	in		mm	in		mm	in		mm	in	
(A)	1677	66	(D)	115	4.5	(G)	1528	60.2	(L)	768	30.2	(O)	1675	65.9	
(B)	755	29.7	(E)	695	27.4	(H)	1135	44.7	(M)	722	28.4	(P)	2010	79.1	
(C)	1155	45.5	(F)	2229	87.7	(I)	740	29.1	(N)	1677	66	(Q)	2765	108.9	
													(R)	695	27.4
													(S)	445	17.5

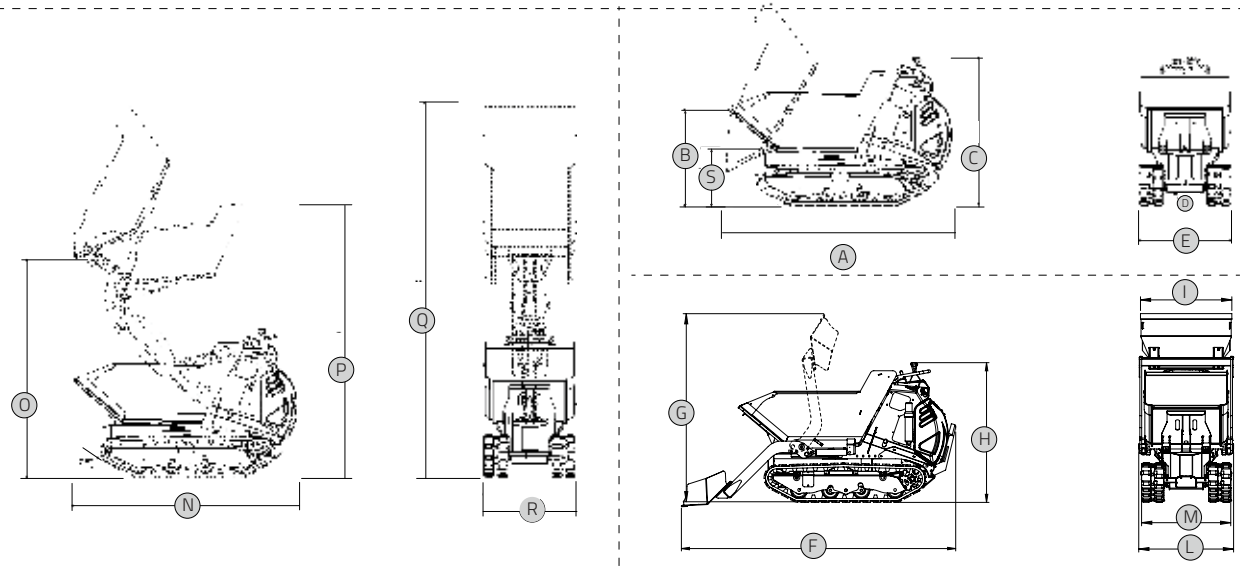

# CAPACITA' CASSONI

BE-DE-BHE DHE-ACDHE-DEAC	ACQUA 0,15 m <sup>3</sup> 0,2 yd <sup>3</sup>	RASO 0,22 m <sup>3</sup> 0,29 yd <sup>3</sup>	COLMO SAE 0,28 m <sup>3</sup> 0,37 yd <sup>3</sup>
RIA		RASO 0,13 m <sup>3</sup> 0,17 yd <sup>3</sup>	COLMO SAE 0,21 m <sup>3</sup> 0,27 yd <sup>3</sup>

# DATI TECNICI

	METRIC	U.S.	Diesel	Benzina
<b>MOTORE</b>				
Benzina	Kohler CH395 9,5 hp			●
Diesel	Yanmar LN 70 6,2 hp		●	
<b>TRASMISSIONE</b>				
Tipo	Idrostatica		●	●
Pompa idraulica	n°3 Pompe ad ingranaggi		●	●
<b>SOTTOCARRO</b>				
Larghezza cingoli	180 mm	(7.1 in)	●	●
Rulli oscillanti	Si		●	●
<b>IMPIANTO IDRAULICO</b>				
Pompa idraulica	Pompa ad ingranaggi			
Flusso	1x16 l/min	(1x4.2 gpm)	●	●
Pressione max	170 bar	(2466 psi)	●	●
<b>PRESTAZIONI E DIMENSIONI</b>				
Velocità max	approx 0-3.6 Km/h		●	●
Capacità operativa	600 kg		●	●
Pesi	<b>BE</b> 463 kg /1021 lb	<b>BHE</b> 552 kg /1217 lb	<b>ACBE</b> 506 kg /1116 lb	<b>ACBHE</b> 628 kg /1385 lb
	<b>DE</b> 476 kg /1049 lb	<b>DHE</b> 567 kg / 1250 Lb	<b>DEAC</b> 520 kg / 1146 Lb	<b>ACDHE</b> 638 kg / 1407 Lb
Capacità cassone	0,25 m <sup>3</sup> - 0,33 yd <sup>3</sup>		●	●
Freno di stazionamento	Si		●	●

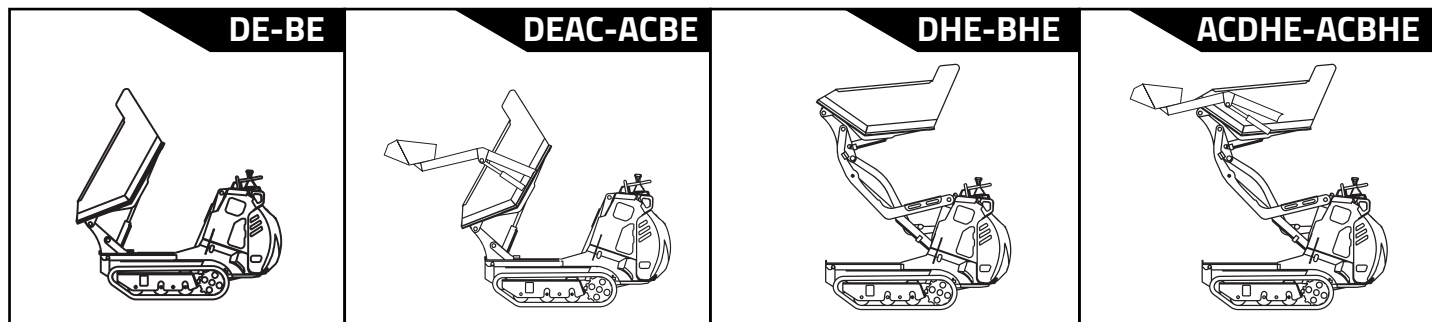



**CORMIDI**

IT



Le macchine e gli accessori in questa brochure non sono vincolanti per la Cormidi srl, possono cambiare da una versione all'altra. La Cormidi si riserva il diritto di apportare modifiche senza preavviso, per cui i modelli e gli accessori indicati nella seguente brochure sono solo indicativi.

**CORMIDI**

Via Fonte 342, Roccadaspide (SA) - tel. +39 0828 943688 - info@cormidi.com - www.cormidi.com